

Универсальность созидательных функций плюс выдающиеся игровые возможности. Синтезаторы нового поколения для развития национального музыкального творчества.

Тотальная поддержка в создании музыки – возможности секвенсора и микшера.

Многодорожечная запись.

Песенный секвенсор

Песенный секвенсор поддерживает запись до 5 музыкальных композиций, по 17 дорожек каждая (17 дорожка является системой). Общий объем записи при этом может достигать 30 000 нот*. Каждый инструментальный тембр может быть записан на отдельную дорожку благодаря возможности многодорожечной записи. Помимо записи в реальном времени (как сольной игры, так и игры с авто аккомпанементом) секвенсор позволяет осуществлять вставки в любую из записанных партий – функция **pitch in/out** (только у моделей CTK-7000 и WK-7500). Но самое главное в секвенсоре – это возможность редактирования, удаления, копирования или вставки практически любого события на любой дорожке. Также доступны такие функции профессиональных синтезаторов как квантизация определенного музыкального эпизода или подробное редактирование каждой сыгранной ноты. Расширенная пошаговая запись также позволяет записывать партии, сразу задавая необходимую длину и подачу ноты. Готовые композиции могут быть конвертированы в стандартный миди формат (SMF) и записаны на карту памяти SD.

* WK-6500 и CTK-6000 до 12 000 нот



При всех возможностях создания звука требуется внимание и к деталям

32-канальный микшер

9 слайдеров* по одному на канал, могут использоваться для одновременной регулировки каждого из параметров громкости, панорамы, реверберации и пьеса звука. При желании можно также отстроить звук, подключающий инструмент к внешнего источника, через вход MIC IN (WK-7500, WK-6500, CTK-7000) или вход INST IN (WK-7500, CTK-7000)

* WK-6500 и CTK-6000 Управление микшером посредством кнопки



Создайте свой собственный, оригинальный ритм (стиль) сами

Паттерн секвенсор

(WK-7500, CTK-7000)

Паттерн секвенсор позволяет создать уникальные образцы элементов стиля (INTRO, NORMAL, FILL IN, VARIATION) с нуля, используя для этого до 8 дорожек составляющих стиль партий (ударные, перкуссия, бас, 5 дорожек ритмического и гармонического заполнения). Совместно с функцией редактирования, паттерн секвенсор дает полный контроль над создаваемыми элементами, позволяя создать полностью индивидуальные и неповторимый стиль. В дополнение к этому, функция **Easy Edit** позволяет в полной мере осуществлять наиболее изменения встраиваемых стилей с созданием собственных. Плюс ко всему возможности микшера позволяют полностью контролировать баланс между партиями как по громкости и эффектам, так и по другим параметрам. Инструментарий данной функции позволяет работать также со вставками, копированием, стиранием, квантизацией и другими изменениями параметров стиля. Объем внутренней памяти позволяет сохранить в инструмент до 100 созданных стилей, одним нажатием.

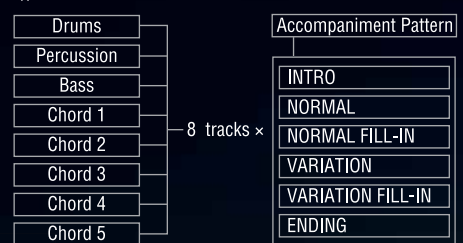

Редактор стилей

(WK-6500, CTK-6000)

Редактор стилей позволяет без ограничений объединять различные партии встраиваемых стилей инструмента между собой. При этом, для каждой партии можно выставлять необходимые параметры громкости, панорамы, реверберации и др. Плюс ко всему присутствует возможность включения и отключения каждой партии аккомпанементом. Также, возможно создание оригинальных паттернов (NORMAL, FILL IN, INTRO и ENDING) для нового стиля. Каждый, из созданных стилей, можно сохранить в память инструмента (всего не более 10 стилей) для быстрого доступа к ним во время исполнения.

Записать свой первый альбом очень просто

Аудио плеер. Запись и воспроизведение.*

(WK-7500, CTK-7000)

Сольная игра на синтезаторе, игра с авто аккомпанементом, композиции песенного секвенсора, и звуки с внешнего источника – все это может быть записано через INST IN или MIC IN, а также сохранено на SD карте как цифровое аудио. При последующем воспроизведении данного файла (также напрямую с SD карты) можно одновременно с ним музицировать на клавиатуре. Для длительного хранения полученный аудио файл можно сохранить на компьютер через USB порт. А дополнительное программное обеспечение Data Manager 6.0** позволяет конвертировать этот файл в стандартный WAV формат, для дальнейшего воспроизведения на компьютере. Данная возможность значительно упрощает задачу создания музыки и собственных демонстрационных записей. (Информацию по загрузке ПО Data Manager 6.0** см. ниже).

* Для указанных в данном разделе операций необходимо использовать лицензионную карту памяти SD
** Data Manager 6.0 будет доступно для скачивания в декабре 2010 года по адресу: <http://www.casio-intl.com/support/download.html> (при переходе на страницу выбрать раздел Musical Instruments)

Блок эффектов и всё остальное, что необходимо для получения желаемого звука.

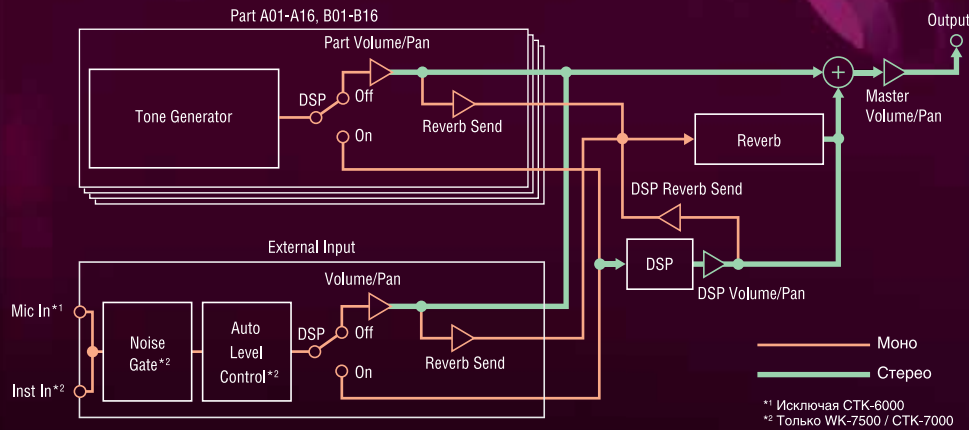

* Исключая CTK-6000
* Только WK-7500 / CTK-7000

Универсальный блок эффектов для коррективы звучания

Разнообразные цифровые эффекты

Встроенный блок эффектов включает в себя реверберацию (10 видов), хорус (5 видов) и DSP (100 разновидностей) эффекты*. DSP базируется на следующих типах эффектов: «delay», «phaser», «flanger», «wah», «rotary» и другие. Для достижения именно задуманного звучания тембра, можно менять используемые к нему параметры DSP установок. Если созданный DSP эффект понравился и может быть использован для других тембров, его можно записать во внутреннюю память. Таким образом можно получить до 100 вариантов собственных эффектов.

* эффекты хорус и DSP не могут быть использованы одновременно.

Цифровое воссоздание богатства звучания органа

Функция Drawbar Organ

(WK-7500, CTK-7000)

Указанные модели инструментов имеют 50 самых часто используемых встраиваемых органных тембров. Более того, несколько простых операций позволят получить на любом тембре именно то глубокое звучание, о котором мечтает любой клавишник. Встроенный процессор DSP реалистично воспроизводит характерный для данных тембров эффект «Rotary». Девять слайдеров, контролируемых микшер, также могут быть использованы в функции Drawbar Organ, для изменения параметров девяти гармоник в реальном времени. Также, для создания собственного оригинального тембра органа, можно редактировать параметры ударов и щелчков, присутствующих в конкретном тембре. Для быстрого доступа к созданному звучанию есть возможность записать до 50 созданных тембров во внутреннюю память.

Прекрасный ассистент во время живого исполнения

Регистрационная память

Простая и удобная функция позволяет сохранить практически все настройки, используемые для игры в реальном времени, включая установки тембров и стилей*. Сохраняются даже примененные к тембрам изменения эффектов. При выборе нужной ячейки памяти все установки мгновенно готовы к воспроизведению, что делает эту функцию незаменимой в концертной деятельности.

* WK-7500, CTK-7000 – 16 банок x 6 ячеек, всего 96 установок.
WK-6500, CTK-6000 – 8 банок x 4 ячейки, всего 32 установки.

Создаст яркие оригинальные звуки

Редактор тембра

Данный редактор позволяет изменить ключевые параметры звука для создания собственных уникальных тембров. Доступны к редактированию такие параметры как attack time, release time, cut off, vibrato, а также эффекты реверберации, хоруса и DSP.

Широкий выбор фраз для использования в композициях

Арпеджиатор

С арпеджиатором, который может воспроизводить различные арпеджио и другие музыкальные фразы в автоматическом режиме, можно разнообразить любое, даже не очень яркое произведение. На выбор исполнителю предоставляется 150 различных вариантов арпеджио: простые, ломаные, восходящие, нисходящие, смешанные, на октаву и более, даже по всей клавиатуре.

Расширение возможностей для создания идеального музыкального пространства

Слот для SD карт

Информация из песенного секвенсора, паттерн секвенсора, редактора тембров, а также других разделов синтезатора, может быть записана на карту памяти SD или SDHC. Функцию Аудио плеера (WK-7500, CTK-7000) можно использовать для записи на карту цифрового аудио файла. Любые записанные на SD или SDHC карту файлы SMF (стандартные миди файлы) могут быть воспроизведены синтезатором напрямую с карты.

Разъемы

Различные варианты разъемов, присутствующие в новых моделях позволяют расширить круг использования инструментов: LINE OUT разъем позволяет подключить инструмент к микшеру, внешней акустической системе либо к другим устройствам. INST IN разъем (WK-7500, CTK-7000) и MIC IN разъем (WK-7500, WK-6500, CTK-7000) позволяют подключить микрофон или другой инструмент, а AUDIO IN позволяет подключить к инструменту любой проигрыватель. Все это отлично пригодится и для творчества и просто для удовольствия.

USB порт

USB порт осуществляет быструю передачу данных на компьютер и обратно. При этом возможна передача всех видов данных, которые используются синтезатором. Для корректной передачи данных необходимо ПО – Data Manager 6.0*.

* Data Manager 6.0 будет доступно для скачивания в декабре 2010 года по адресу: <http://www.casio-intl.com/support/download.html> (при переходе на страницу выбрать раздел Musical Instruments)

Настоящее качество, удобство и функциональность.

AHL звуковой процессор

Звуковой процессор AHL использует самые продвинутые цифровые технологии для обработки и воспроизведения записанных семплов акустических музыкальных инструментов. Благодаря оригинальной технологии CASIO, процессор может воспроизводить всю яркость и глубину оригинальных звуковых форм каждого взятого за основу инструмента.

800 встроенных тембров и 100 пользовательских*

Звуковой процессор AHL представляет линейку из 800 различных тембров. Также можно записать до 100 собственных оригинальных звучаний в память инструмента.

* WK-6500, CTK-6000 Всего 670 встроенных и 10 пользовательских тембров.

250 встроенных стилей* и авто аккомпанемент

Количество встроенных стилей позволяет насладиться всем спектром различных жанров, собранных со всего света. Рок или попса, джаз или латина, этнические стили или баллады для фортепиано – каждый стиль доставит массу удовольствия исполнителю, причем для начала игры достаточно выбрать необходимый номер и запустить авто аккомпанемент. Приятно, музицируя в одиночку, почувствовать себя солистом профессионального ансамбля или даже оркестра.

* WK-6500 / CTK-6000- 200 встроенных стилей

9 слайдеров и колесо изменения параметра

9 слайдеров* на корпусе инструмента позволяют легко и быстро смикшировать звучание различных партий, а также помогут в реальном времени создать уникальное звучание органа. А большое операционное колесо поможет в считанные секунды выбрать нужное значение любого параметра – будь то темп, номер тембра или стиля.

* Только для WK-7500, CTK-7000

Дисплей

Наряду с выбранным тембром и стилем аккомпанемент, дисплей отображает массу полезной информации. Например, в окошке секвенсора можно проверить статус и громкость любой из 16-ти дорожек, а в других окошках найти информацию по любым активным режимам инструмента, используемым аккордам и т.п.

Клавиатура фортепианного типа и чувствительность к касанию

Дизайн клавиатуры новых моделей, а также ее размеры взяты у акустических собратьев, полностью повторяя клавиши рояля. А чувствительность к касанию позволяет реализовывать на синтезаторе различные динамические нюансы исполнения.

Качественное звучание. 2-х полосная акустическая система с усилением басов

Отличная выходная мощность усилителя 7 Вт + 7 Вт*, 2-х полосная акустическая система с усилением басов, состоящая из 4-х динамиков - позволяют полностью реализовать возможности звукового процессора и создают богатое и насыщенное звучание. Кстати, такие динамики могут быть также использованы и как качественные мониторы во время сценических выступлений.

* WK-6500, CTK-6000 – 6 Вт + 6 Вт

Колесо Pitch Bend и кнопка модуляции*

Pitch Bend придает реалистичности и яркости при игре такими тембрами как гитара, саксофон, синтезированные звуки. В сочетании с кнопкой модуляции (которая добавляет вибрации к выбранному тембру) можно добиться исполнительских вершин в аутентичности инструментального исполнения.

* Только для WK-7500, CTK-7000

Музыкальные предустановки

Данная функция поддерживает доступ в одно касание ко всем параметрам, подобранным для исполнения определенного музыкального произведения. Не нужно подбирать соответствующий тембр и стиль, не нужно устанавливать темп – достаточно лишь найти любимое произведение в списке из 305 готовых предустановок и набрать его номер. Также можно создать готовые предустановки самостоятельно.

CTK-7000/6000 WK-7500/6500



Лучший из лучших. Воплощенный в реальность уникальный опыт CASIO в создании синтезаторов.



76 клавиш

Разносторонне талантливый синтезатор прекрасно поможет как в создании музыки, так и в выступлении на сцене.



76 клавиш

Расширенные возможности созидания для бескомпромиссного музыкального творчества.



61 клавиша

Синтезатор нового поколения, который доставит Вам как радость от исполнительства так и удовольствие в творчестве

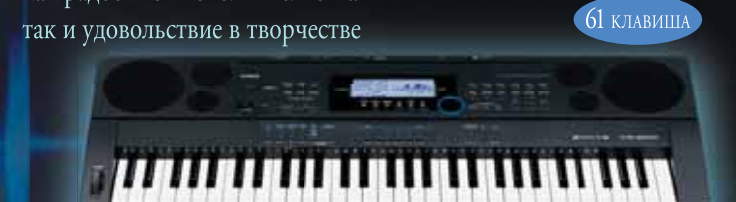

61 клавиша

CTK-6000

Создание нового звука и выдающиеся игровые возможности

